

Masă de cabină de sablare 90l



Instrucțiuni de utilizare Traducerea instrucțiunilor originale



Vă rugăm să citiți cu atenție aceste instrucțiuni de utilizare înainte de prima utilizare. Este responsabilitatea utilizatorului să se familiarizeze cu toate instrucțiunile necesare pentru utilizarea și funcționarea în siguranță și să înțeleagă toate riscurile care pot apărea în timpul funcționării echipamentului.

AVERTISMENT!!!

Datorită îmbunătățirii continue a produselor, fotografiile și imaginile din instrucțiuni au doar scop ilustrativ și pot fi diferite de bunurile achiziționate.

Aceste diferențe nu pot constitui un motiv de plângere.

Important!

Vă rugăm să citiți cu atenție instrucțiunile de mai jos. Acordați atenție avertismentelor și instrucțiunilor de siguranță. Utilizați cabina de sablare în conformitate cu instrucțiunile date și cu utilizarea prevăzută a cabinei. În caz contrar, cabina și alte elemente care nu fac parte din cabină pot fi deteriorate. Păstrați aceste instrucțiuni pentru a le putea consulta în orice moment.

Atenție!

Fiecare cabină de sablare generează un flux abraziv de înaltă presiune. Înainte de a utiliza cabina de sablare, citiți cu atenție instrucțiunile de utilizare pentru a evita rănirea sau deteriorarea obiectelor din apropiere! Cabina de sablare este utilizată pentru curățarea, lustruirea (șlefuirea) și efectuarea finisării finale a suprafețelor EXCLUSIV cu material abraziv uscat. Finisajele pot varia în funcție de dimensiunea materialului abraziv. Pe zonele sensibile utilizați o presiune minimă a aerului pentru a evita zgârierea.

REGULI DE SIGURANȚĂ

1. PĂSTRAȚI LOCUL DE MUNCĂ CURAT. Un loc de muncă dezordonat crește riscul de accidente.
2. ȚINEȚI COPIII DEPARTE DE LOCUL DE MUNCĂ. Țineți copiii departe de locul de muncă. Copiii nu trebuie să utilizeze sablonatorul.
3. PURTAȚI OCHELARI DE PROTECȚIE ÎN TIMPUL LUCRULUI. Ochelarii au o grosime de 5 mm și sunt confecționați din sticlă călită. Cu toate acestea, în cazul în care se sparg, trebuie înlocuiți cu ochelari de 610 x 3,4 mm temperați.
4. UTILIZAȚI NUMAI O PRIZĂ CU ÎMPĂMÂNTARE. Se recomandă 230 V pentru alimentarea aspiratorului.
5. SCHIMBAȚI MĂNUȘILE. Mănușile de cabină sunt supuse la uzură. Dacă sunt deteriorate, acestea trebuie înlocuite.
6. MENȚINEȚI UȘA ÎNCHISĂ ÎN TIMPUL LUCRULUI.
7. ATUNCI CÂND UMPLEȚI ABRAZIVUL, DECONECTAȚI SABLONATORUL DE LA SURSA DE AER COMPRIMAT. Și, de asemenea, în timpul întreținerea furtunurilor, a pistoalelor sau a altor componente.
8. PRESIUNEA MAXIMĂ DE LUCRU ESTE DE 125 PSI.

SABLAREA ANSAMBLULUI CABINEI

Pasul 1. Conectați panoul frontal (2), panoul din spate (3), panoul din dreapta (4R), panoul din stânga (4L) cu șuruburi strângeți-le toate șuruburile.

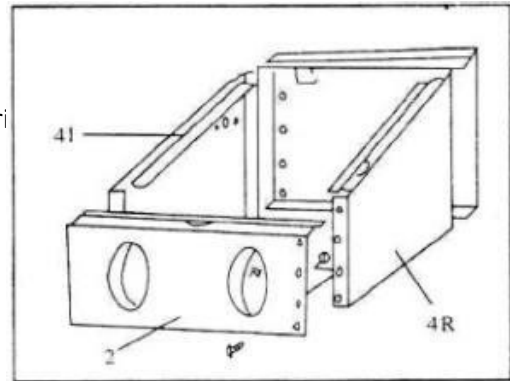

Pasul 2. Conectați baza la cele patru picioare (7A și 7B) și apoi introduceți grila (23) în cabină.

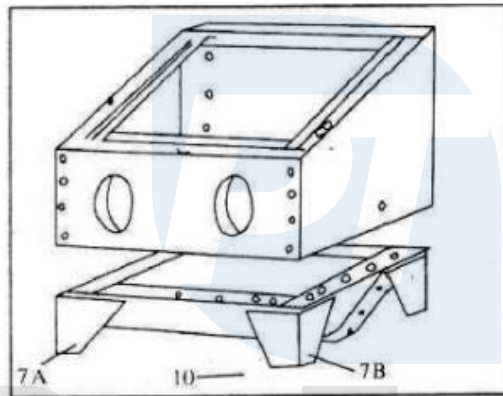

Pasul 3. Fixați mănușile (21) cu ajutorul clemei de prindere (22) de pe panoul frontal, așa cum se arată în imagine.

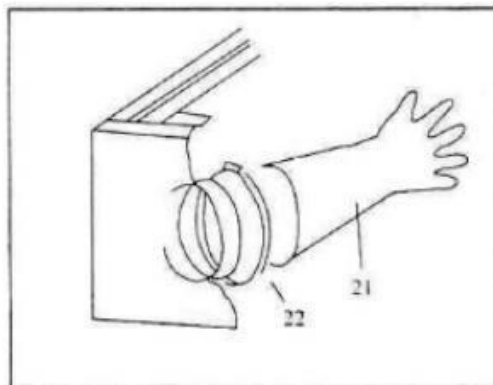

Pasul 4. Fixați suportul de lumină (6) cu șuruburile (9) și piulițele (9-1), așa cum se arată în ilustrație.

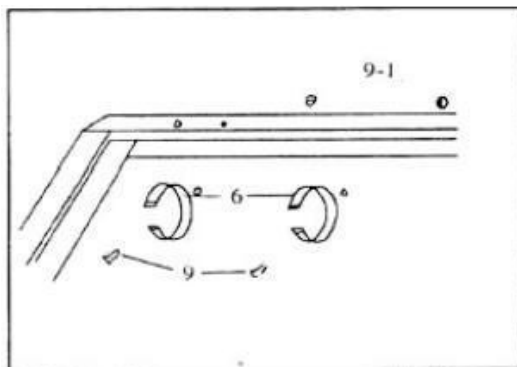

Pasul 5. Instalați filtrul. Înșurubați filtrul de aer (24), filtrul (24-1) și inelul de reținere (25) în panoul din dreapta din interior. Utilizați șuruburile (9) și piulițele (9-1) pentru a face acest lucru.

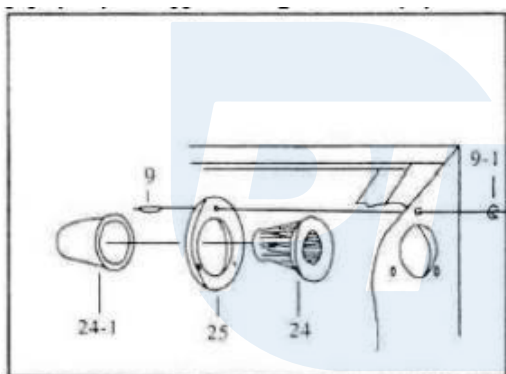

Așezați lumina cu cablul (26 / 26-1) în dispozitivul de fixare (6) și apoi trageți cablul afară, apoi conectați-l cu cablul din cutia electrică (27). Montați cutia electrică cu ajutorul șuruburilor (9) și al piulițelor (9-1) pe panoul din stânga. Conectați cablul cu fișa (27-1) la priza electrică.

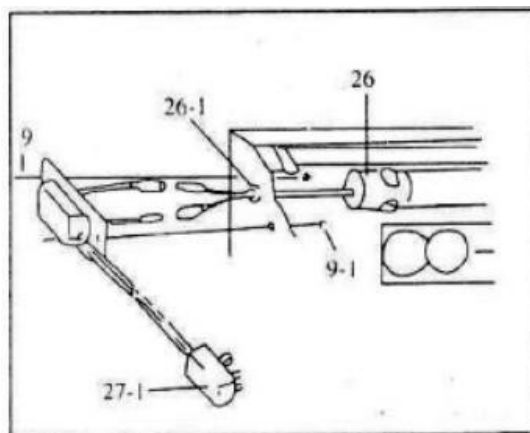

Conectați racordul de aer (18) și șaiba (17) la panoul din stânga. Folosiți clema (19) pentru a conecta pistol de sablare (11) cu furtun (13). Montați furtunul de plastic (14) pe tubul metalic de sablare (15), apoi introduceți tubul în dispozitivul de fixare prevăzut în podeaua cabinei.

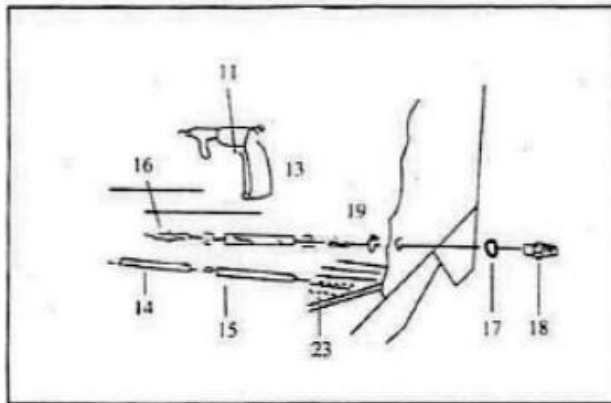

Pasul 8. Atașați balamalele (1-4) la peretele din spate cu ajutorul șuruburilor (22).

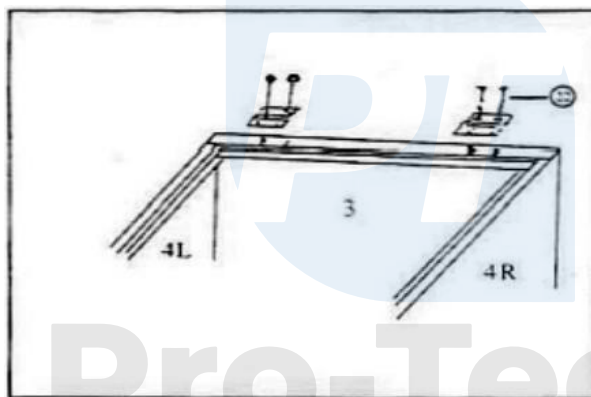

Pasul 9. Înșurubați capacul transparent (1) pe balamalele (1-4) cu ajutorul șuruburilor (22). Înșurubați mânerul (1) - 5) la capacul (1).

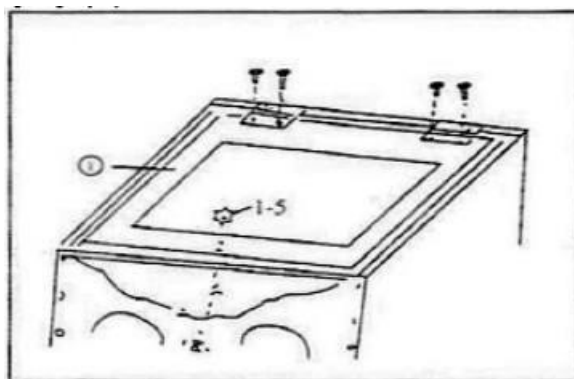

Pasul 10. Deschideți capacul (1) și strângeți capetele lanțului de siguranță (1-1) la capac (1) și la peretele din dreapta cu ajutorul șuruburilor (1-2) și al piulițelor (1-3).

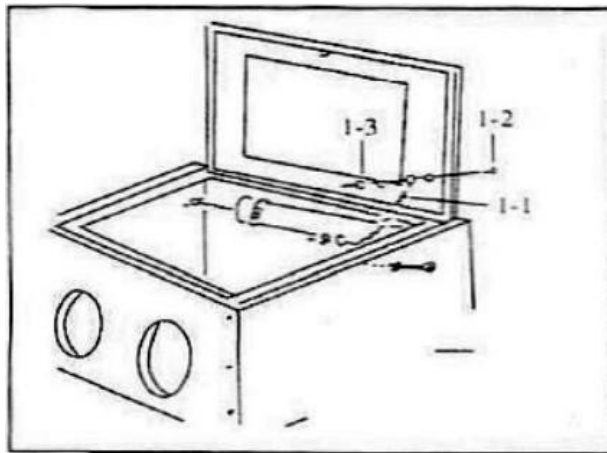

ÎNȚREȚINERE

1. Înainte de a conecta aparatul, asigurați-vă că priza are o tensiune de 230V/50HZ și că este adecvată pentru conectarea unui cablu cu 3 fire și că este corect împământată. Verificați dacă sursa de alimentare îndeplinește cerințele echipamente. Dacă aveți întrebări cu privire la conectare sau probleme de conectare a dispozitivului la rețeaua electrică, contactați un electrician.
2. Conectați un compresor care furnizează aer cu o capacitate de 5 pcm la 80 psi prin deschiderea din partea dreaptă a cabinei. Este interzisă utilizarea echipamentului la presiuni mai mari de 100 psi.
3. Asigurați-vă că furtunul care alimentează materialul abraziv este conectat corect și sigur la pistol.
4. Cabina poate conține mai mult de 4,5 kg de abraziv în același timp. Cantitățile excesive de abraziv pot cauza supraîncărcarea mașinii sau încetinirea și reducerea calității muncii mașinii.
5. Dacă toate piesele sunt conectate cu atenție și ferm și dacă mașina este conectată la rețeaua electrică, aceasta poate fi testată.

Testarea:

Introduceți materialul abraziv în cabină. Închideți întotdeauna ușa după introducerea materialului în cabină. Neînchiderea ușii poate provoca leziuni grave ale pielii și ochilor! Puneți-vă mâinile în mănuși, apucați pistolul și apăsați pe trăgaci pentru a începe procesul de sablare. Dacă sablarea nu începe, curățați priza pistolului. În timpul sablării, fluxul de aer trebuie să fie constant și circular. Jetul nu trebuie să fie prea puternic pentru a nu deteriora piesa de lucru.

CURĂȚENIE:

Atenție! Aparatul trebuie deconectat de la sursa de alimentare înainte de fiecare curățare! Toate echipamentele de sablare sunt predispuse la înfundare și sunt supuse uzurii din cauza utilizării material abraziv. Prin urmare, toate elementele care sunt în contact direct cu materialul abraziv trebuie inspectate periodic.

Înfundarea:

Înfundarea echipamentului poate apărea din cauza abrazivului umed. Duzele trebuie curățate cu un obiect subțire și dur, de exemplu, un burghiu. De asemenea, ar trebui să scăpați de abrazivul umed din sablator. Dacă furtunul de alimentare cu aer este înfundat, duzele pistolului trebuie să fie sigilate, ceea ce va forța aerul să revină în furtun. Făcând acest lucru poate crea un nor de praf, așa că ar trebui să vă asigurați mai întâi că capacul este bine etanșat.

Uzura:

Uzura este atunci când în cabină apar cantități excesive de praf. Praful apare atunci când:

1. materialul abraziv se uzează - În cazul în care materialul și-a pierdut granulația și forma sferică sau are resturi de la un element care a fost sabbat sau este amestecat cu acesta, atunci trebuie înlocuit. Acest lucru se întâmplă de obicei atunci când materialul abraziv care iese prin duză (pistol) arată ca un nor de fum în loc de un jet.
2. Ieșirea de aer este blocată - Curățați orificiul de evacuare, acest lucru ar trebui să reducă praful din cabină.
3. piesele pistolului sunt supuse uzurii - Acest lucru se întâmplă atunci când duza este prea largă și ineficientă, caz în care înlocuiți duza.

Înlocuirea plăcii de acoperire a cabinei din PVC transparent

Pe partea inferioară a capacului transparent (1) se află o placă din PVC transparent înlocuibilă, cu o grosime de 0,5 mm. În cazul în care placa se murdărește sau se zgârie în timpul lucrului, trebuie înlocuită cu una nouă pentru a menține vizibilitatea.

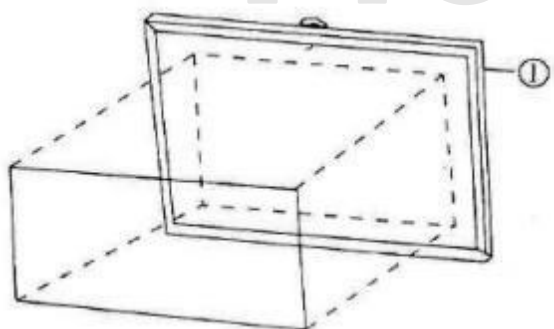

① Panou PVC 0,5 mm

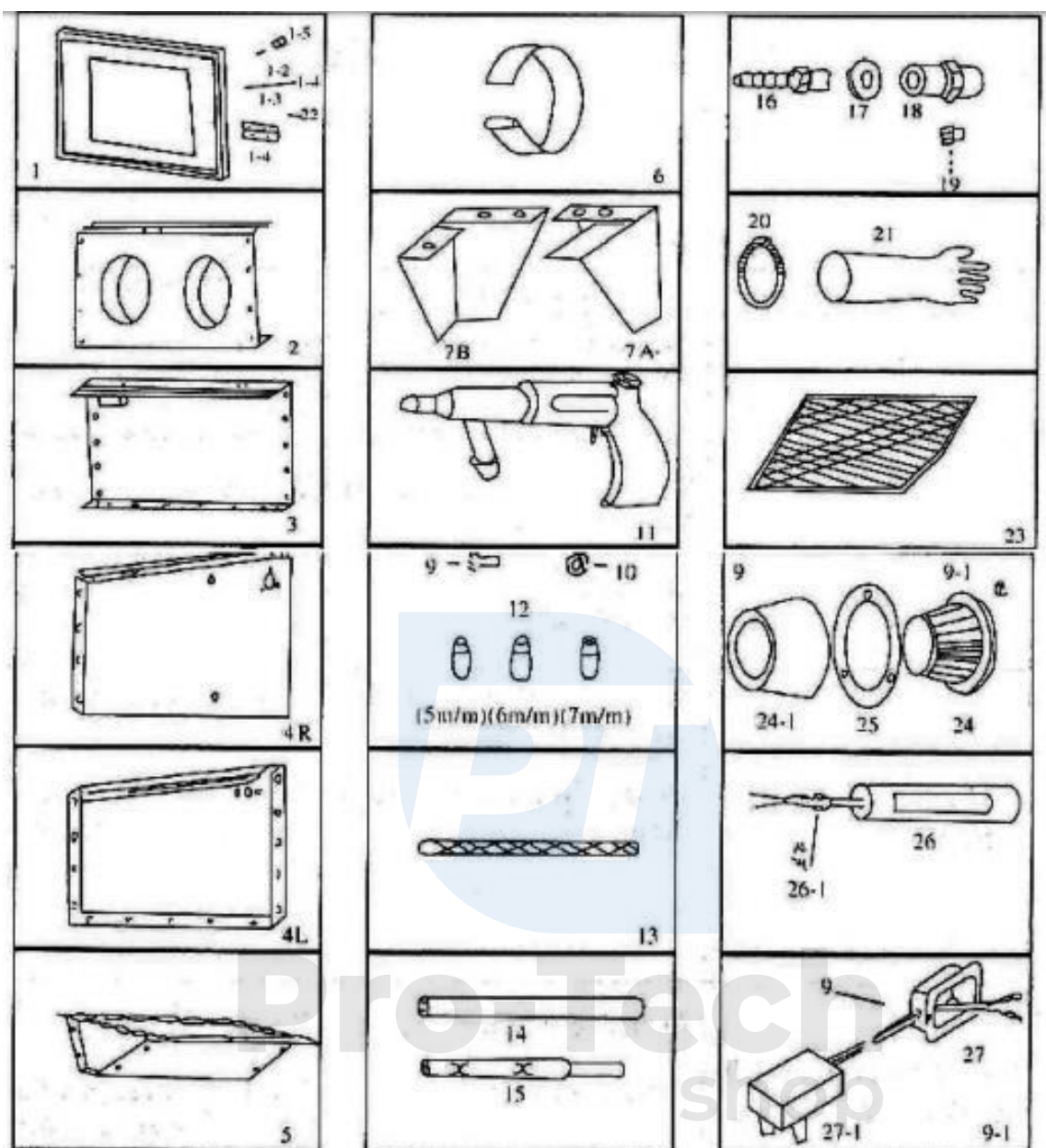

LISTA DE PIESE

1 Capac superior transparent

1-1 Lanț de siguranță

1-2 Șurub

1-3 Mama

1-4 Domnul

1-5 Grip

2 Panoul frontal

3 Panoul din spate

4R Panoul din
dreapta 4L
Panoul din
stânga
5 Baza
6 Fixarea luminii
7A Piciorul stâng din față, piciorul drept
din spate 7B Piciorul drept din față,
piciorul stâng din spate
8 Șurub 1/2 "x3/8"
9 Șurub 5/32 "x3/8"
9-1 Piuliță 5/32"
10 Mama
11 Pistol de sablare
12 Duze de sablare
13 Furtun de aer
14 Furtun de plastic
15 Tub metalic pentru sablare
16 Conexiune pentru furtun
17 Pad
18 Conexiune de aer
19 Clemă 1/4"
20 Clemă
21 Mănuși
22 Șurub autofiletant
23 Rețea
24 Filtru de aer
24-1 Filtru
25 Inel de fixare 26/26-
1 Lumină cu cablu 27
Cutie electrică
27-1 Dop



Pro-Tech
shop

Condiții de garanție

În conformitate cu Legea nr. 136/2002 Coll., produsul achiziționat de dumneavoastră este garantat pentru o perioadă de 24 de luni de la data vânzării. În cazul achiziționării de bunuri utilizate în scopuri comerciale sau

activitatea comercială, perioada de garanție este de 12 luni. Garanția este oferită numai dacă produsele sunt utilizate în conformitate cu instrucțiunile de utilizare și cu metoda de utilizare.

Sunt excluse din garanție toate piesele supuse uzurii naturale, supraîncărcării, utilizării produsului în alte scopuri decât cele pentru care a fost conceput și defectele cauzate de transport sau de o manipulare necorespunzătoare (neprofesională). Considerăm că o manipulare necorespunzătoare este un exemplu în care nu au fost respectate instrucțiunile de utilizare și reglementările general obligatorii pentru manipularea produsului. În mod similar, este evaluată și o încercare de reparație neprofesionistă dincolo de întreținerea recomandată.

Garanția se aplică exclusiv defectelor cauzate de defecte ale materialelor, ale tehnologiei de fabricație, de asamblare sau de prelucrare.

Dreptul de a invoca garanția se stinge:

- 1) produsul nu a fost utilizat în conformitate cu instrucțiunile de utilizare
- 2) s-a intervenit în proiectarea mașinii fără acordul prealabil scris al producătorului
- 3) produsul a fost utilizat în alte condiții sau în alte scopuri decât cele pentru care este destinat
- 4) o parte a produsului a fost înlocuită cu o piesă care nu este originală
- 5) deteriorarea produsului sau uzura excesivă este cauzată de o întreținere necorespunzătoare
- 6) deteriorări cauzate de influențe mecanice, termice sau chimice externe
- 7) defectele au fost cauzate de depozitarea sau manipularea necorespunzătoare a produsului
- 8) produsul a fost utilizat (pentru tipul de produs) într-un mediu agresiv, de exemplu, praf, umiditate
- 9) produsul a fost utilizat peste sarcina admisă

Garanția nu acoperă elementele care se așteaptă să se uzeze din cauza funcționării lor normale (de exemplu, uzura carbonaților, a bujiilor etc.).

Utilizați numai accesoriile recomandate și piesele de schimb originale pentru a utiliza produsele.

Reclamațiile trebuie făcute imediat după descoperirea defectului la dealerul care v-a vândut produsul și trebuie să vă interesați de opțiunile de reparare la un reparator autorizat. În cazul în care defectul pe care îl reclamați nu este acoperit de garanție, vi se vor factura lucrările și costurile asociate cu inspecția și cu asamblarea și dezasamblarea componente.

Atunci când faceți reclamații, prezentați un card de garanție completat în mod corespunzător sau o altă dovadă de achiziție care să conțină data vânzării.

Predați produsul pentru reparare în stare curată, curățat corespunzător, fără praf sau murdărie. Trimiteți accesoriile originale împreună cu produsul pentru un diagnostic precis al defecțiunii.

La expedierea prin serviciul de transport, turnați combustibilul și uleiul neconsumat din produs. Ambalați produsul în mod corespunzător, de preferință în ambalajul original, pentru a nu-l deteriora. Deteriorările cauzate de un ambalaj necorespunzător nu pot fi acceptate ca defect de garanție!

Folosiți în motoare numai carburanți și uleiuri cu clasificarea corespunzătoare sau carburanți și uleiuri recomandate de dealerul de marcă. Deteriorările cauzate de utilizarea unor carburanți și uleiuri necorespunzătoare nu vor fi acoperite de garanție.

